

- 1 Batterie (12 V)
- 2 Hochvoltbatterie
- 3 Hochvolt-Abschaltvorrichtung

Legende



Airbag



Gurtstraffer



Batterie (12 V)



Hochvoltbatterie



Gasgenerator



Gasdruckdämpfer



Steuergerät Rückhaltesysteme



Hochvolt-Komponenten



Hochvolt-Abschaltvorrichtung

Fahrzeugidentifizierung

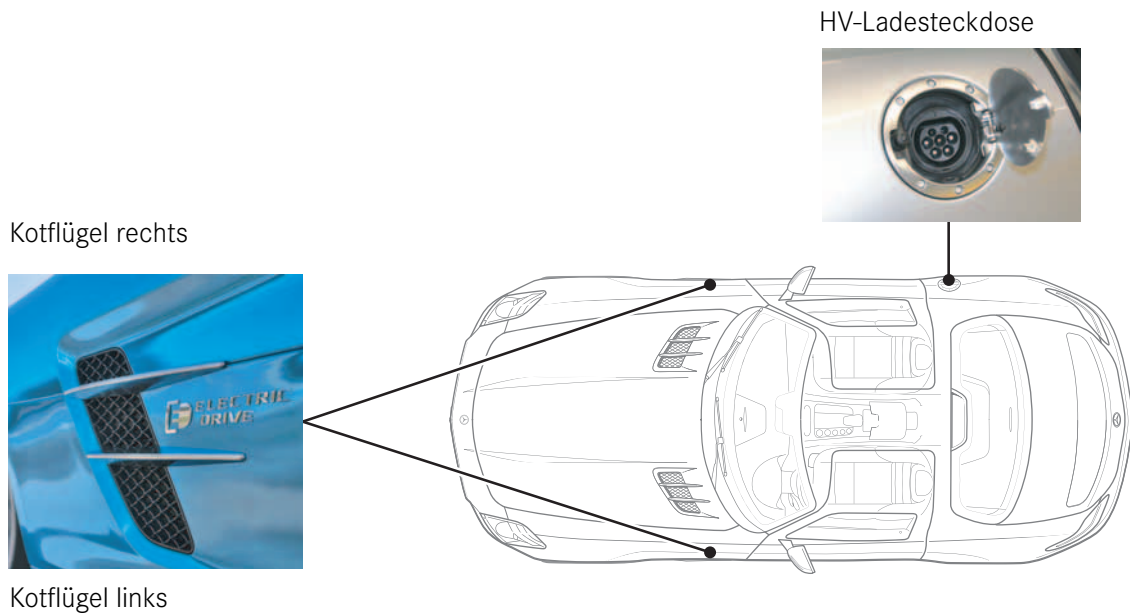

Hochvolt-Abschaltvorrichtung

Unter der Abdeckklappe der Sicherungs- und Relaisbox an der Rückwand im Kofferraum befindet sich die Hochvolt-Abschaltvorrichtung.

Abdeckklappe (1) öffnen / Schalter (2) an der Sicherungs- und Relaisbox (3) herausziehen

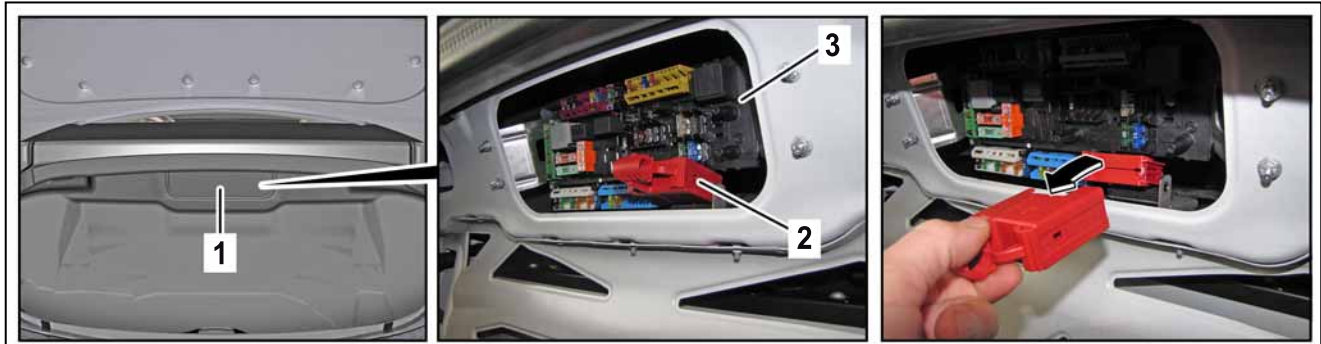

Türscharniere

Der SLS AMG ist mit einem Sicherheitssystem ausgestattet, das die Türscharniere von den Scharnierarmen abkoppelt, wenn das Fahrzeug nach einem Unfall in Dachlage liegen bleibt.

In jedem Türscharnier (1) ist ein pyrotechnischer Auslöser (2) angeordnet, der vom Steuergerät Rückhaltesysteme ausgelöst wird.

Nach dem Öffnen des Türschlosses können die Türen von den Scharnierarmen (3) abgezogen werden.

